

名称:纳拓户外雷神多功能铲说明书
 尺寸:95x70mm(成品) 颜色:PANTONE COOL GRAY 10C
 570x140mm(展开) 工艺:风琴折页做压痕
 材质:105克双铜纸 日期:2023/12/7

NexTool

纳拓户外雷神多功能铲使用说明书

使用产品前请仔细阅读本说明书,并妥善保管

产品特点

1. 精心选材(30Cr13 & 铝合金),保持高品质做工;
2. 一体式设计,无需多段组装,旋钮间实现功能快捷切换;
3. 搭配自主研发创新锁定结构,安全解锁,安心使用;
4. 功能多合一,完美融合锄头、铲、斧头、锤、刀及锯子,满足日常多重应用。

产品参数

工具主材 30Cr13

支撑管材 铝合金

外壳材料 尼龙+玻纤

重量 约700g

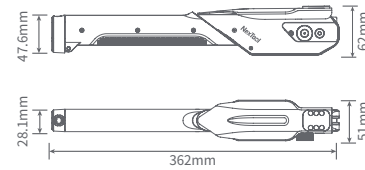

产品结构

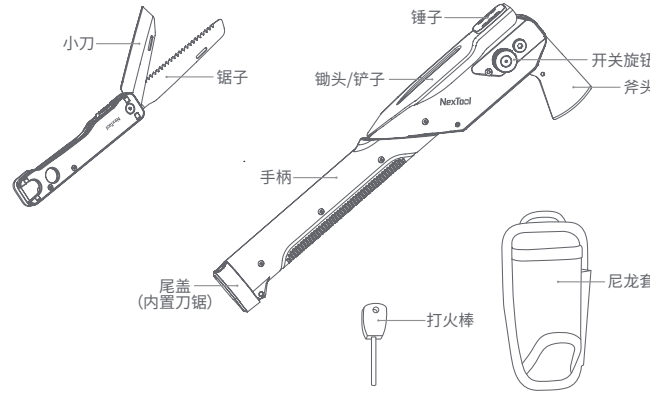

操作说明

1. 锄头功能

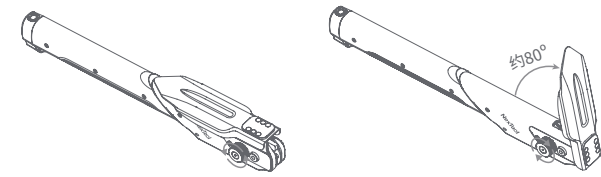

- ① 拧松开关旋钮
- ② 铲子展开约80°时,定位玻珠落位(轻微声响),拧紧开关旋钮

操作说明

2. 铲子功能

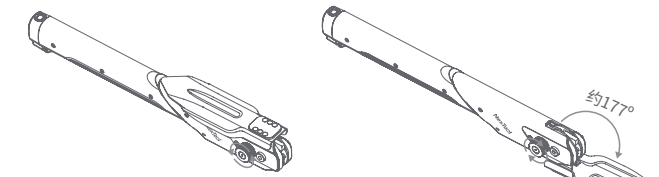

- ① 拧松开关旋钮
- ② 铲子展开至与握柄大致持平,定位玻珠落位(轻微声响),拧紧开关旋钮

操作说明

3. 斧头功能

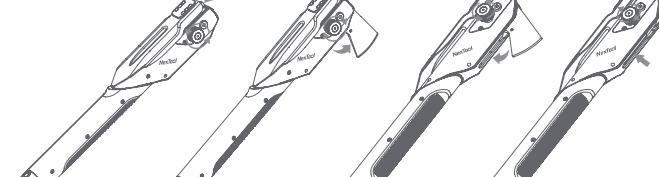

- ① 拧松开关旋钮,按压斧头顶部的拇指部位
- ② 斧头转出,拉伸至与握柄垂直,拧紧开关旋钮
- ③ 拧松开关旋钮,按压斧头向里收回
- ④ 按压至斧头完全落位,拧紧开关旋钮

操作说明

4. 锤子功能、内置工具

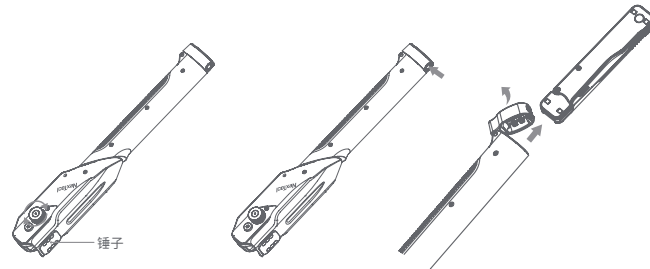

- ① 铲子和斧头完全闭合锁定时可用来做锤子
- ② 按压尾部开关
- ③ 打开尾盖,取出折叠刀锯尾部开关

操作说明

5. 延长锯子使用

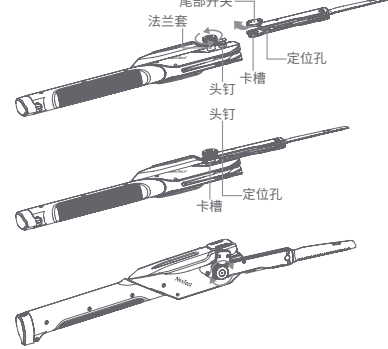

- ① 拧松开关旋钮,打开折叠刀锯尾部开关
- ② 尾部卡槽和定位孔卡在法兰套和头钉上
- ③ 拧紧开关旋钮,可延长锯子作业距离

操作说明

6. 打火棒使用

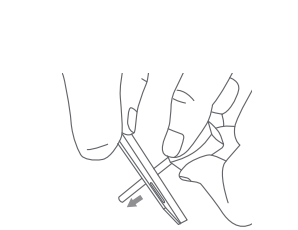

小刀放打火棒上面,由上往下迅速刮擦,打出火星

7. 产品收纳

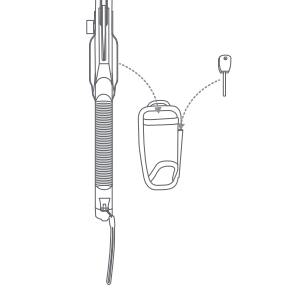

把多功能铲和打火棒分别放在尼龙袋相应的位置

注意事项

1. 纳拓户外雷神多功能铲含有锋利的刃口或顶端较尖锐的工具,请存放于小孩触及不到的地方。
2. 在开、合及使用多功能铲时请务必小心,避免握持前端上下壳部位;在使用每个功能部件前,请务必确认开关旋钮已锁紧固定,避免因操作不当导致功能部件移位造成损伤。

产品保养

1. 使用完毕后,请及时清洁产品上的尘泥沙屑,并且擦干收纳,有助于保持产品的使用寿命;
2. 必要时可在轴心部位滴上润滑油,以确保使用顺畅。
3. 铲子能胜任日常活动的正常使用,应避免非必要的超负荷暴力测试,如砍砸石头、钢管等过度损耗铲子性能的操作。

保修条款

本保修政策是制造商(“我们”)向最终用户(“您”)提供保修和其他相关事宜的法律文件。请您妥善保管。如您在购买产品时销售商或其他第三方声明将由其提供保修服务或其他更多服务的,则保修服务或其他服务将由销售商或第三方提供。

一、说明
 本保修服务仅适用于符合出厂配置的产品或其部件在保修期内经正常使用出现保修范围内的性能故障。保修范围内性能故障的界定,如国家有相关规定的、依据国家规定;如无规定,将由我们依据本保修政策判定。

二、保修期
 保修期自产品交付之日起算一年。网络、电话或其他非现场交易的交付日以第三方物流记载的交付时间为交付日;其他情形则以发票日为交付日,但如您能证明非因您的原因导致发票日早于实际交付日的,经我们确认无异议后可以实际交付日为准。如您无法提供有效的第三方物流交付信息或发票的,则保修期自产品出厂后三十日算起。具体保修期限和其他事宜,请同步见保修卡。

三、服务获取和配合
 您可以按照如下方式联系我们以获取保修服务:
 A. 致电:0662-3692722;
 B. 联系您实际购买时的销售平台。
 申请保修时,您应提供清晰、完整和准确的①产品发票;②保修卡;③电商平台订单信息(如有);如因您无法提供而不能确认产品来源的,您将无法获取保修服务。

四、保修政策
 1. 自保修期开始后 7 日内,产品出现性能故障,经由我们或我们授权的售后服务中心检测确定,可免费享受退货或换货服务。换货的,保修期将重新计算。
 2. 自保修期开始后8-15日内,产品出现性能故障,经由我们或我们授权的售后服务中心检测确定,可免费享受换货或维修服务。换货的,保修期将重新计算。
 3. 自保修期开始后12个月内,产品出现性能故障,经由我们或我们授权的售后服务中心检测确定,可免费享受维修或更换服务。维修或更换的产品将在原产品在剩余保修期内继续享有保修服务,剩余保修服务期不足3个月的,则剩余保修期延至3个月。
 4. 退货或换货时,您需将产品随附物及包装一并完整退还,并保持产品本身、附属配件、产品外观不存在任何破损、划伤、损坏;维修的,维修时新换上的部件归属于您,旧件将随我们回收。
 5. 属于保修范围内的产品硬件故障,由我们承担物流费用和保修产生的其他费用。经确认不属于保修范围内的故障或损坏的,除非届时另有规定,由您承担往返运费(如有)和运输过程中的风险。
五、非保修范围
 下列情况将不提供保修:
 1. 因误用、意外、改装、私拆、进液等不当的物理或操作环境、不可抗力、不当维护或保管导致的故障或损坏;
 2. 未经我们授权的机构或人员私自拆卸或修理;
 3. 产品使用过程中发生的脱色、磨损和消耗;
 4. 随产品或部件的相关标签、标识被更改或去除,如:保修凭证上产品信息或序列号与实物不相符合,或有涂改的;
 5. 部件有严重的物理损伤、伤痕、缺角、严重变形、破损等现象;
 6. 产品超出保修期。
六、增值服务
 对于超出保修期或保修服务范围之外的产品故障,经确认可由我们提供服务的,我们将提供有微的专业维修服务,您知悉并同意维修时旧部

保修条款

付日,但如您能证明非因您的原因导致发票日早于实际交付日的,经我们确认无异议后可以实际交付日为准。如您无法提供有效的第三方物流交付信息或发票的,则保修期自产品出厂后三十日算起。具体保修期限和其他事宜,请同步见保修卡。

保修条款

件将被回收。除非届时另有明确约定,我们将对被维修或更换的零部件提供 90 天的质保期。

七、一般条款
 本服务政策适用中国大陆区域的法律(不包括其冲突法)。如因本文件项下的事宜发生任何争议,友好协商未果的,将提交阳江市江城区有管辖权的人民法院裁决。)

保修条款

件将被回收。除非届时另有明确约定,我们将对被维修或更换的零部件提供 90 天的质保期。

保修条款

件将被回收。除非届时另有明确约定,我们将对被维修或更换的零部件提供 90 天的质保期。

